

**MM03** Made in Italy



N.0001379460



CON MM03 NON SERVE SMONTARE NULLA,  
SE NON IL COMPONENTE RISULTATO GUASTO!

Impianti Common Rail testabili direttamente sull'auto:

- Bosch
- Delphi
- Denso
- VDO Siemens

### SU AUTO MM03 PUÒ SVOLGERE LE SEGUENTI FUNZIONI:

- Manometro -> riconoscimento automatico tipo sensore pressione;
- Pompa alta pressione -> gestione e verifica efficienza con regolazione da zero a 1.500 bar;
- Efficienza regolatori di pressione e di flusso -> comando in completa autonomia dalla centralina;
- Iniettori -> verifica tenuta con kit burette.

### AL BANCO (abbinato ad una pompa manuale) MM03 PUÒ SVOLGERE LE SEGUENTI FUNZIONI:

- Controllo pressione di apertura;
- Controllo nebulizzazione spruzzo;
- Controllo tenuta iniettori;
- Variazione tempi iniezione (iniezione pilota, pre-iniezione, iniezione principale);
- Variazione frequenza apertura iniettore.

Possibilità di testare iniettori C.R. bobina e piezoelettrici.

Utilizzando un PC e un Software dedicato, vengono visualizzati in tempo reale i parametri relativi a:

- Pressioni;
- Regolazioni;
- Tempi di comando e di prova;
- % di comando regolatori;
- Tensioni e portate iniettori.

Il software su PC permette di visualizzare i dati delle prove, memorizzarli e stamparli.

**m** **DEROSS**  
**MASSIMO S.r.l.**

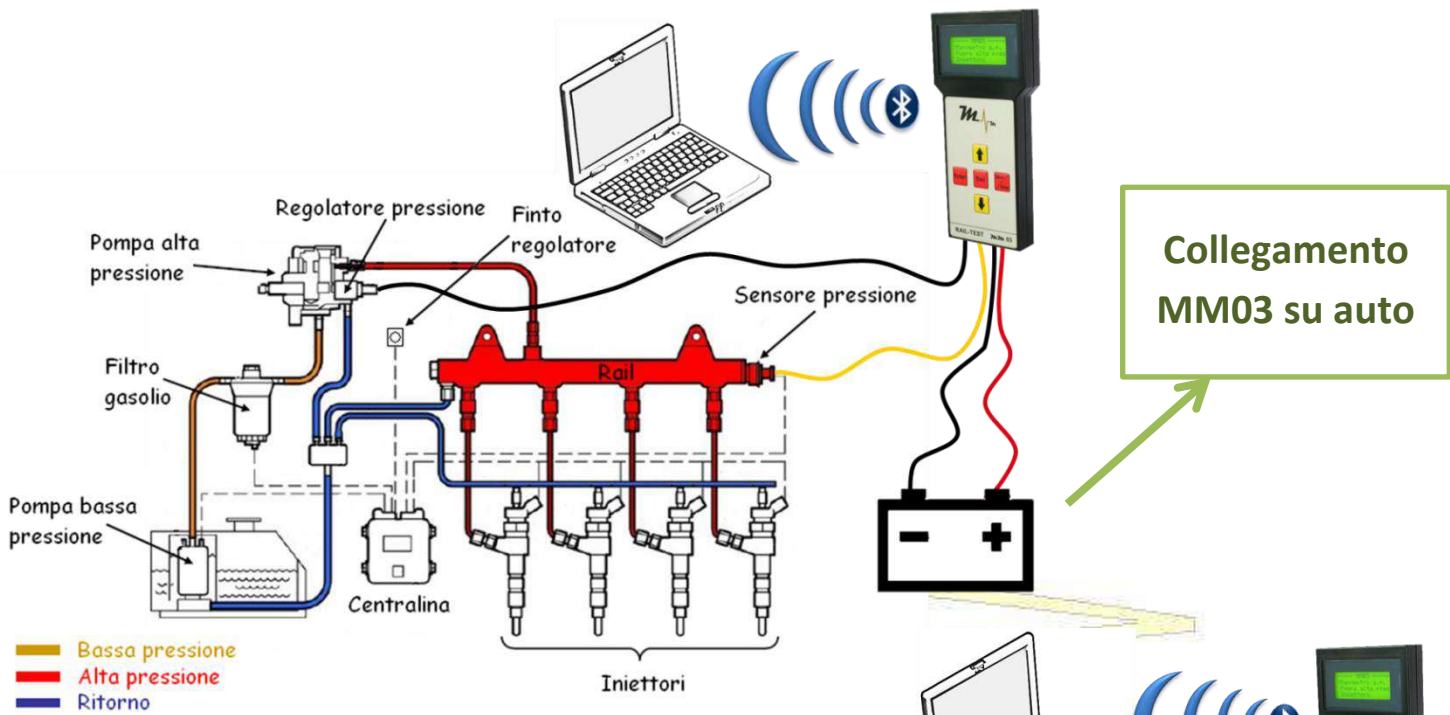

**Collegamento MM03 su auto**

**Collegamento MM03 al banco con aspiratore e pompa manuale**

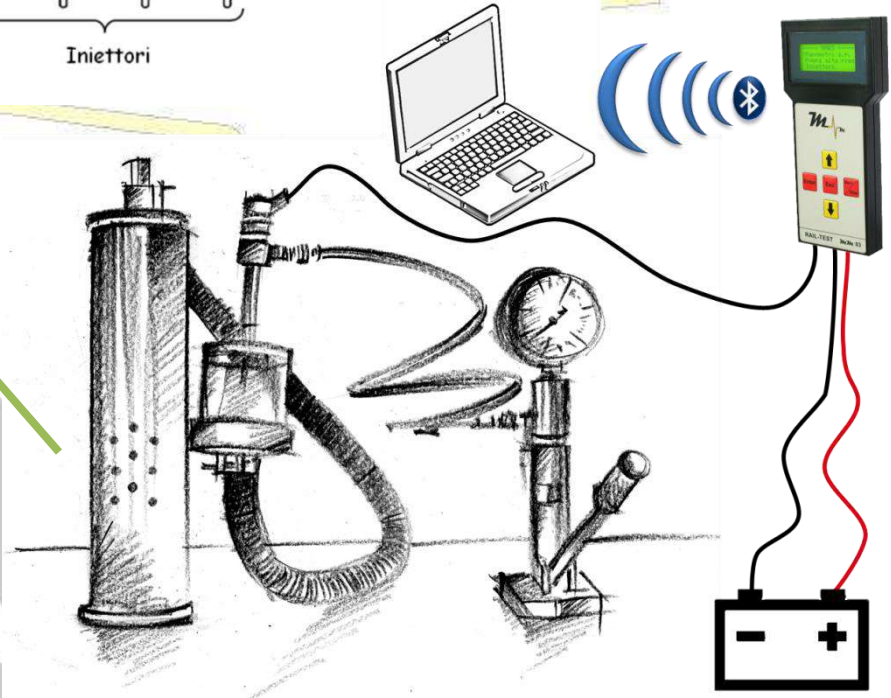

**Software**

**SPIEGAZIONE DIDATTICA PASSO PASSO**

**ESEMPIO VISUALIZZAZIONE PROVE**